

# GUÍA DE INSTALACIÓN **W-S NICHE RECORTABLE**

INSTALLATION GUIDE GUIDE D'INSTALLATION GUIA DE INSTALAÇÃO GUIDA D'INSTALLAZIONE

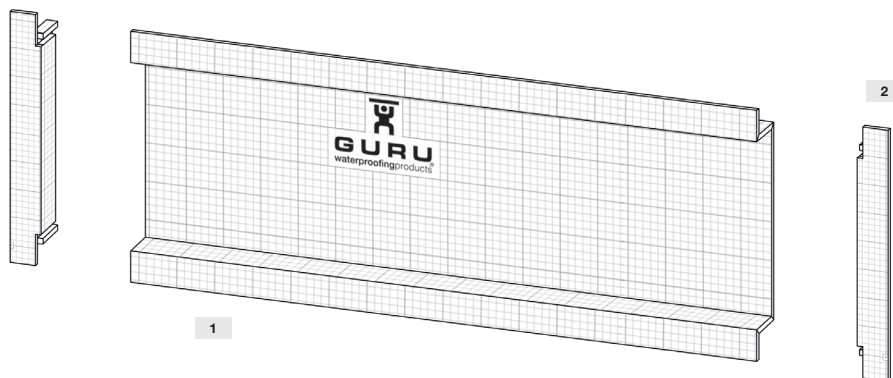

Nº	DENOMINACIÓN	DESIGNATION	DÉNOMINATION	DESIGNAÇÃO	DENOMINAZIONE	MATERIAL
1	<b>W-S NICHE RECORTABLE</b> HORNACINA DE DUCHA RECORTABLE CUT-TO-SIZE SHOWER NICHE NICHE DE DOUCHE DÉCOUPABLE NICHIO DE DUCHE RECORTÁVEL NICHIA DOCCIA RITAGLIABILE					XPS
2	TAPA LATERAL	SIDE COVER	COUVERCLE LATÉRAL	TAMPA LATERAL	COPERTURA LATERALE	XPS

## MATERIAL COMPLEMENTARIO COMPLEMENTARY MATERIAL MATÉRIEL ANNEXE MATERIAL COMPLEMENTAR MATERIALE COMPLEMENTARE

### ACCESORIOS COMPLEMENTARIOS

Para lograr una instalación segura, precisa y completamente impermeable, es fundamental utilizar los accesorios complementarios adecuados. Estos accesorios nos ayudan a garantizar la fijación y la estanqueidad de nuestros sistemas, asegurando un resultado duradero y profesional.

### COMPLEMENTARY ACCESSORIES

To achieve a safe, precise, and completely waterproof installation, it is essential to use the proper complementary accessories. These accessories help ensure the fastening and watertightness of our systems, providing a durable and professional result.

### ACCESSOIRES COMPLÉMENTAIRES

Pour obtenir une installation sûre, précise et parfaitement étanche, il est essentiel d'utiliser les accessoires complémentaires appropriés. Ces accessoires nous aident à garantir la fixation et l'étanchéité de nos systèmes, assurant un résultat durable et professionnel.

### ACESSÓRIOS COMPLEMENTARES

Para alcançar uma instalação segura, precisa e totalmente impermeável, é fundamental utilizar os acessórios complementares adequados. Estes acessórios ajudam a garantir a fixação e a estanqueidade dos nossos sistemas, assegurando um resultado duradouro e profissional.

### ACCESSORI COMPLEMENTARI

Per ottenere un'installazione sicura, precisa e completamente impermeabile, è fondamentale utilizzare gli accessori complementari adeguati. Questi accessori aiutano a garantire il fissaggio e la tenuta stagna dei nostri sistemi, assicurando un risultato durevole e professionale.

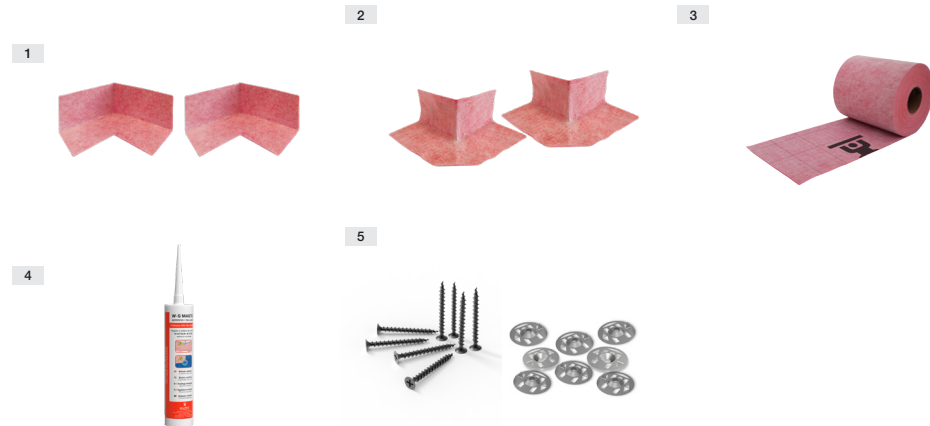

1. Esquina interior W-S DIN W-S DIN inner corner Angle intérieur W-S DIN Canto interno W-S DIN Angolo interno W-S DIN
2. Esquina exterior W-S DEX W-S DEX outer corner Angle extérieur W-S DEX Canto externo W-S DEX Angolo esterno W-S DEX
3. Banda W-S BAND W-S BAND tape Bande W-S BAND Banda W-S BAND Nastro W-S BAND
4. Masilla selladora W-S MASTIC W-S MASTIC sealing putty Mastic d'étanchéité W-S MASTIC Massa selante W-S MASTIC Mastice sigillante W-S MASTIC
5. Kit tornillos y arandelas Screw and washer kit Kit vis et rondelles Kit de parafusos e anilhas Kit viti e rondelle

1. CORTAR | CUT | COUPER  
| CORTAR | TAGLIARE



2. PLEGAR | FOLD | PLIER |  
DOBRAR | PIEGARE



3. ENSAMBLAR | ASSEMBLE | ASSEMBLER |  
MONTAR | ASSEMBLARE

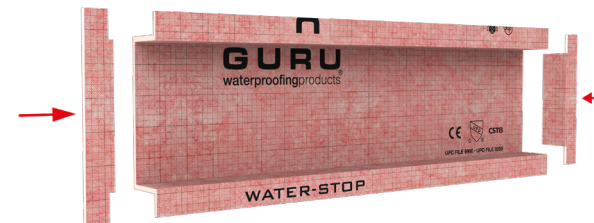

# INSTALACIÓN INSTALLATION INSTALLATION INSTALAÇÃO INSTALLAZIONE

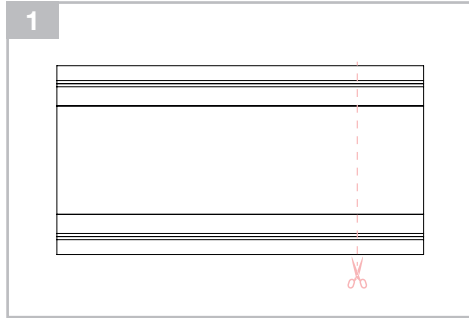

**ES** Medir y si es necesario recortar el nicho a la medida deseada.

**EN** Measure and, if necessary, cut the niche to the desired size.

**FR** Mesurer et, si nécessaire, découper la niche à la taille souhaitée.

**PT** Meça e, se necessário, corte o nicho no tamanho desejado.

**IT** Misurare e, se necessario, tagliare la nicchia alla misura desiderata.

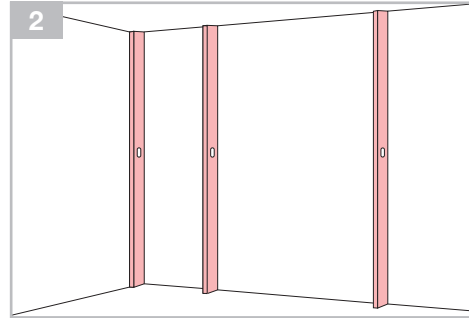

**ES** Prever la instalación entre dos montantes o reubicar los existentes.

**EN** Plan the installation between two studs or relocate the existing ones.

**FR** Prévoir l'installation entre deux montants ou repositionner ceux existants.

**PT** Prever a instalação entre dois montantes ou repositonar os existentes.

**IT** Prevedere l'installazione tra due montanti o riposizionare quelli esistenti.

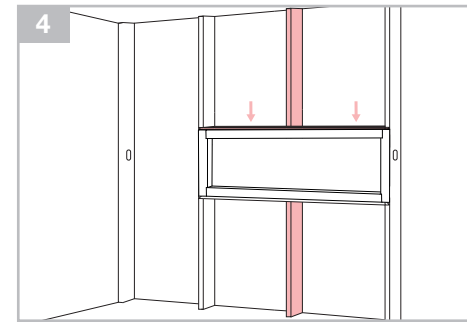

**ES** Apoyar el nicho sobre el travesaño inferior, ajustar el superior a la altura total del nicho e instalar montantes verticales de refuerzo según corresponda.

**EN** Rest the niche on the lower crossbar, adjust the upper one to the full height of the niche, and install vertical reinforcement studs as required.

**FR** Poser le niche sur le travers inférieur, ajuster le supérieur à la hauteur totale du niche et installer des montants verticaux de renfort si nécessaire.

**PT** Apoiar o nicho sobre o travessão inferior, ajustar o superior à altura total do nicho e instalar montantes verticais de reforço conforme necessário.

**IT** Appoggiare il nicchia sulla traversa inferiore, regolare quella superiore all'altezza totale del nicchia e installare montanti verticali di rinforzo secondo necessità.

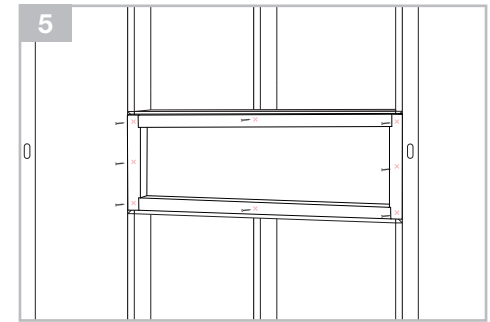

**ES** Fijar atornillando según el patrón descrito en la imagen.

**EN** Fix by screwing following the pattern shown in the image.

**FR** Fixer en vissant selon le schéma indiqué sur l'image.

**PT** Fixar aparafusando conforme o padrão mostrado na imagem.

**IT** Fissare avvitando secondo lo schema mostrato nell'immagine.

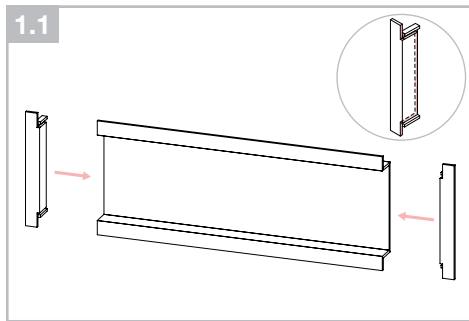

**ES** Pegar las tapas laterales con W-S MASTIC.

**EN** Glue the side caps with W-S MASTIC.

**FR** Coller les capuchons latéraux avec W-S MASTIC.

**PT** Colar as tampas laterais com W-S MASTIC.

**IT** Incollare i tappi laterali con W-S MASTIC.

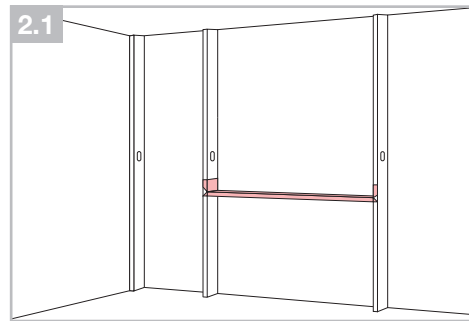

**ES** Medir y fijar travesaño de refuerzo inferior con tornillos para crear la base de atornillado del nicho.

**EN** Measure and fix the lower reinforcement crossbar with screws to create the screw-fixing base for the niche.

**FR** Mesurer et fixer le travers inférieur de renfort avec des vis pour créer la base de vissage du niche.

**PT** Medir e fixar o travessão inferior de reforço com parafusos para criar a base de aparafusamento do nicho.

**IT** Misurare e fissare la traversa inferiore di rinforzo con viti per creare la base di avvitamento del nicchia.

## INSTALACIÓN SOBRE W-S BOARD INSTALLATION ON W-S BOARD INSTALLATION SUR W-S BOARD INSTALAÇÃO SOBRE W-S BOARD INSTALLAZIONE SU W-S BOARD

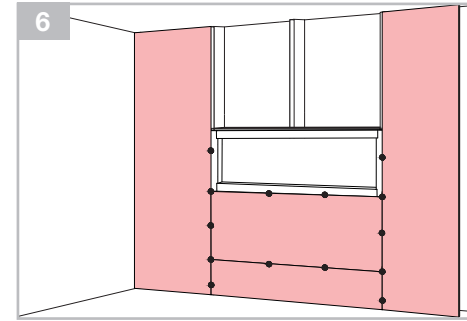

**ES** Instalar paneles W-S BOARD y fijar con kit tornillos y arandelas (IG60028).

**EN** Install W-S BOARD panels and secure them with the screw and washer kit (IG60028).

**FR** Installer les panneaux W-S BOARD et les fixer avec le kit de vis et rondelles (IG60028).

**PT** Instalar os painéis W-S BOARD e fixá-los com o kit de parafusos e anilhas (IG60028).

**IT** Installare i pannelli W-S BOARD con il kit di viti e rondelle (IG60028).

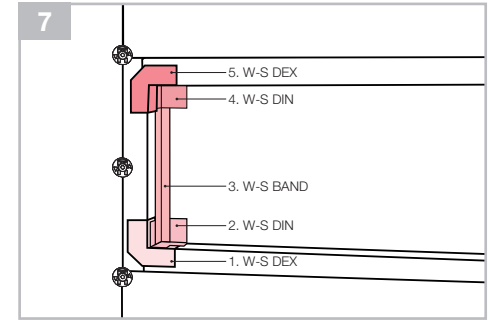

**ES** Impermeabilizar las esquinas con W-S DEX, W-S DIN y W-S BAND para la junta. Pegar utilizando cemento cola siguiendo el orden indicado.

**EN** Waterproof the corners with W-S DEX, W-S DIN, and W-S BAND for the joint. Adhere using tile adhesive following the indicated order.

**FR** Imperméabiliser les coins avec W-S DEX, W-S DIN et W-S BAND pour la jonction. Coller avec un mortier-cola en suivant l'ordre indiqué.

**PT** Impermeabilizar os cantos com W-S DEX, W-S DIN e W-S BAND para a junta. Colar utilizando cimento cola seguindo a ordem indicada.

**IT** Impermeabilizzare gli angoli con W-S DEX, W-S DIN e W-S BAND per la giunzione. Incollare utilizzando adesivo cementizio seguendo l'ordine indicato.

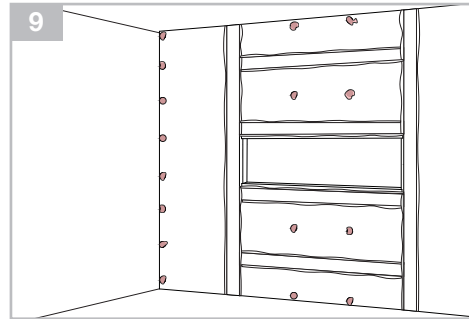
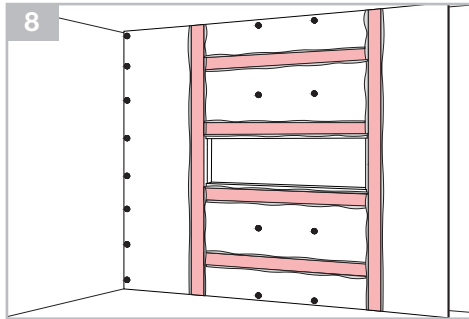

**ES** Impermeabilizar las uniones aplicando cemento cola C2 y W-S BAND.

**EN** Waterproof the joints by applying C2 tile adhesive and W-S BAND.

**FR** Imperméabiliser les joints en appliquant de la colle à carrelage C2 et W-S BAND.

**PT** Impermeabilizar as juntas aplicando cimento cola C2 e W-S BAND.

**IT** Impermeabilizzare le giunzioni applicando cemento colla C2 e W-S BAND.

**ES** Utilice W-S MASTIC o los accesorios de PEEL AND STICK\*1 para sellar los puntos de fijación.

**EN** Use W-S MASTIC or PEEL AND STICK \*1 accessories to seal the fixing points.

**FR** Utilisez W-S MASTIC ou les accessoires PEEL AND STICK\*1 pour sceller les points de fixation.

**PT** Utilize W-S MASTIC ou os acessórios PEEL AND STICK \*1 para vedar os pontos de fixação.

**IT** Utilizzare W-S MASTIC o gli accessori PEEL AND STICK\*1 per sigillare i punti di fissaggio.

\*1 PEEL AND STICK: W-S PATCH / W-S BAND  
Para más información consultar su ficha técnica o guía de instalación  
For more information, consult the technical data sheet or the installation guide  
Pour plus d'informations, consultez la fiche technique ou le guide d'installation  
Para mais informações, consulte a ficha técnica ou o guia de instalação  
Per maggiori informazioni, consultare la scheda tecnica o guida di installazione

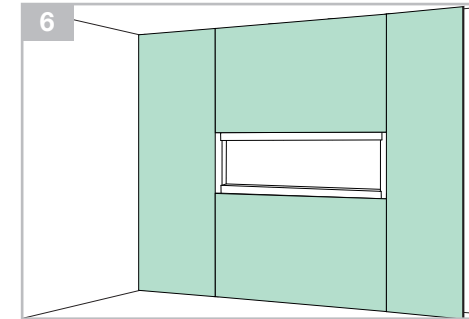

**ES** Atornillar los paneles al soporte según las indicaciones del fabricante.

**EN** Screw the panels to the support according to the manufacturer's instructions.

**FR** Visser les panneaux sur le support selon les instructions du fabricant.

**PT** Parafusar os painéis ao suporte de acordo com as instruções do fabricante.

**IT** Avvitare i pannelli al supporto secondo le istruzioni del produttore.

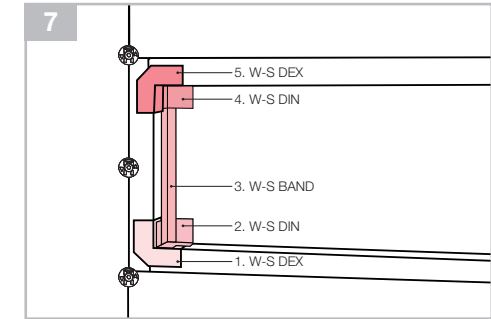

**ES** Impermeabilizar las esquinas con W-S DEX, W-S DIN y W-S BAND para la junta. Pegar utilizando cemento cola siguiendo el orden indicado.

**EN** Waterproof the corners with W-S DEX, W-S DIN, and W-S BAND for the joint. Adhere using tile adhesive following the indicated order.

**FR** Imperméabiliser les coins avec W-S DEX, W-S DIN et W-S BAND pour la jonction. Coller avec un mortier-colle en suivant l'ordre indiqué.

**PT** Impermeabilizar os cantos com W-S DEX, W-S DIN e W-S BAND para a junta. Colar utilizando cimento cola seguindo a ordem indicada.

**IT** Impermeabilizzare gli angoli con W-S DEX, W-S DIN e W-S BAND per la giunzione. Incollare utilizzando adesivo cementizio seguendo l'ordine indicato.

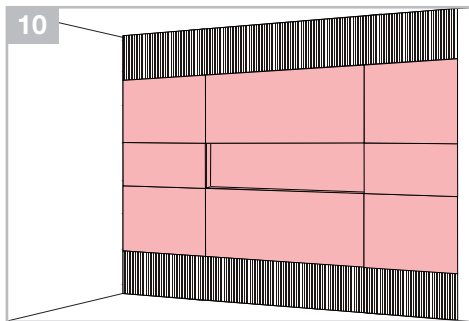

**ES** Revestir siguiendo las indicaciones del fabricante.

**EN** Tile according to the manufacturer's instructions.

**FR** Revêtir en suivant les instructions du fabricant.

**PT** Revestir seguindo as indicações do fabricante.

**IT** Rivestire seguendo le indicazioni del produttore.

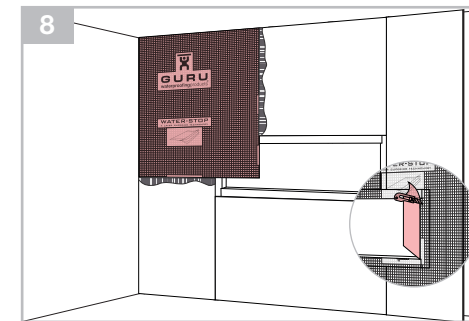

**ES** Impermeabilizar la pared con WATER-STOP y cemento cola C2 cubriendo las alas de la hornacina. Una vez seco, retirar el sobrante y sellar la unión con W-S MASTIC.

**EN** Waterproof the wall with WATER-STOP and C2 tile adhesive, covering the niche flanges. Once dry, remove excess and seal the joint with W-S MASTIC.

**FR** Imperméabiliser le mur avec WATER-STOP et un mortier-colle C2 en couvrant les ailes de la niche. Une fois sec, retirer l'excédent et sceller la jonction avec W-S MASTIC.

**PT** Impermeabilizar a parede com WATER-STOP e cimento cola C2, cobrindo as abas do nicho. Depois de seco, retirar o excesso e selar a junta com W-S MASTIC.

**IT** Impermeabilizzare la parete con WATER-STOP e adesivo cementizio C2 coprendo le alette della nicchia. Una volta asciutto, rimuovere l'eccesso e sigillare la giunzione con W-S MASTIC.

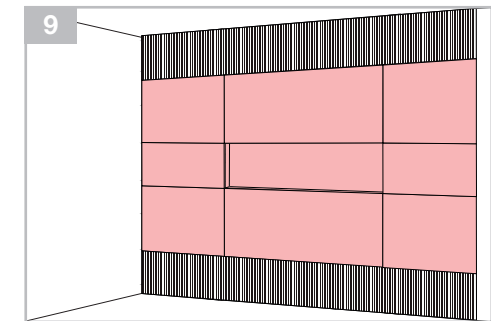

**ES** Revestir siguiendo las indicaciones del fabricante.

**EN** Tile according to the manufacturer's instructions.

**FR** Revêtir en suivant les instructions du fabricant.

**PT** Revestir seguindo as indicações do fabricante.

**IT** Rivestire seguendo le indicazioni del produttore.

# GARANTÍA WARRANTY GARANTIE GARANTIA GARANZIA

ES. Estil Gurú S.L.U. como empresa fabricante de sistemas para impermeabilización y aislamiento, y de sistemas de desagüe asociados a la impermeabilización, garantiza la calidad y prestaciones de sus productos.

Estil Gurú, S.L.U. garantiza que sus productos cumplen las especificaciones técnicas y normativas de calidad que les son de aplicación. Que los productos están libres de defectos de fabricación y no fallarán en condiciones de uso normal durante el período de garantía aplicable indicado en este documento, con la condición de que los productos se instalen de conformidad con las hojas de datos técnicos y guías de instalación de producto emitidas por Estil Guru S.L.U. que están vigentes en el momento de la instalación, y con las regulaciones gubernamentales y de la industria.

Esta Garantía limitada está condicionada y se considerará nula y sin efecto y Estil Guru tendrá derecho a rechazar cualquier reclamación si los productos se han almacenado o instalado incorrectamente, o los productos están sujetos a uso anormal, falta de mantenimiento, o se han utilizado de una manera distinta a aquella para la que fueron diseñados.

Los productos y sistemas cuentan con certificado de garantía de fabricante por 10 años respaldada por póliza de seguro R.C.

EN. Estil Guru S.L.U., as a manufacturer of waterproofing and insulation systems, and associated drainage systems, guarantees the quality and performance of its products.

Estil Guru, S.L.U. guarantees that its products meet the technical specifications and quality standards applicable to them. That the products are free from manufacturing defects and will not fail under normal conditions of use during the applicable warranty period indicated in this document, provided that the products are installed in accordance with the technical data sheets and product installation guides issued by Estil Guru S.L.U. that are in force at the time of installation, and with governmental and industry regulations.

This Limited Warranty is conditioned and will be considered null and void, and Estil Guru will have the right to reject any claim if the products have been stored or installed incorrectly, or the products are subject to abnormal use, lack of maintenance, or have been used in a manner different from that for which they were designed.

The products and systems come with a manufacturer's warranty certificate for 10 years backed by an R.C. insurance policy.

FR. Estil Guru S.L.U., en tant qu'entreprise fabricant des systèmes d'étanchéité et d'isolation, ainsi que des systèmes de drainage associés à l'étanchéité, garantit la qualité et les performances de ses produits.

Estil Guru, S.L.U. garantit que ses produits répondent aux spécifications techniques et aux normes de qualité qui leur sont applicables. Que les produits sont exempts de défauts de fabrication et ne présenteront pas de défaillance dans des conditions normales d'utilisation pendant la période de garantie applicable indiquée dans ce document, à condition que les produits soient installés conformément aux fiches techniques et aux guides d'installation des produits émis par Estil Guru S.L.U. qui sont en vigueur au moment de l'installation, et avec les réglementations gouvernementales et industrielles.

Cette garantie limitée est conditionnée et sera considérée comme nulle et non avenue, et Estil Guru aura le droit de rejeter toute réclamation si les produits ont été stockés ou installés de manière incorrecte, ou si les produits sont soumis à une utilisation anormale, à un manque de maintenance, ou s'ils ont été utilisés d'une manière différente de celle pour laquelle ils ont été conçus.

Les produits et systèmes sont accompagnés d'un certificat de garantie du fabricant de 10 ans, soutenu par une police d'assurance R.C.

PT. Estil Guru S.L.U., como empresa fabricante de sistemas de impermeabilização e isolamento, e de sistemas de drenagem associados à impermeabilização, garante a qualidade e o desempenho de seus produtos.

Estil Guru, S.L.U. garante que seus produtos atendem às especificações técnicas e normas de qualidade aplicáveis a eles. Que os produtos estão livres de defeitos de fabricação e não falharão em condições normais de uso durante o período de garantia aplicável indicado neste documento, desde que os produtos sejam instalados de acordo com as fichas técnicas e guias de instalação do produto emitidas pela Estil Guru S.L.U. que estão em vigor no momento da instalação, e com as regulamentações governamentais e da indústria.

Esta Garantia Limitada é condicionada e será considerada nula e sem efeito, e a Estil Guru terá o direito de rejeitar qualquer reclamação se os produtos tiverem sido armazenados ou instalados incorretamente, ou se os produtos estiverem sujeitos a uso anormal, falta de manutenção, ou se tiverem sido utilizados de maneira diferente daquela para a qual foram projetados.

Os produtos e sistemas são acompanhados de um certificado de garantia do fabricante por 10 anos, apoiado por uma apólice de seguro R.C.

IT. Estil Guru S.L.U., come azienda produttrice di sistemi per impermeabilizzazione e isolamento, e di sistemi di drenaggio associati all'impermeabilizzazione, garantisce la qualità e le prestazioni dei suoi prodotti.

Estil Guru, S.L.U. garantisce che i suoi prodotti rispettino le specifiche tecniche e le normative di qualità applicabili. Che i prodotti siano privi di difetti di fabbricazione e non falliranno in condizioni normali di utilizzo durante il periodo di garanzia applicabile indicato in questo documento, a condizione che i prodotti siano installati in conformità con le schede tecniche e le guide di installazione del prodotto emesse da Estil Guru S.L.U. che sono in vigore al momento dell'installazione, e con le normative governative e del settore.

Questa Garanzia Limitata è condizionata e sarà considerata nulla e senza effetto, e Estil Guru avrà il diritto di respingere qualsiasi reclamo se i prodotti sono stati immagazzinati o installati in modo non corretto, o se i prodotti sono soggetti a un uso anormale, mancanza di manutenzione, o sono stati utilizzati in modo diverso da quello per cui sono stati progettati.

I prodotti e i sistemi sono forniti con certificato di garanzia del produttore per 10 anni, garantiti da una polizza assicurativa R.C.



ES. Los documentos acreditativos, declaraciones y certificaciones están disponibles en la sección de descargas de la página web [www.estilguru.com](http://www.estilguru.com) y pueden solicitarse por correo electrónico a nuestro servicio de atención al cliente en la dirección [atencionalcliente@estilguru.com](mailto:atencionalcliente@estilguru.com)

EN. Supporting documents, declarations and certifications are available in the download section of the website [www.estilguru.com](http://www.estilguru.com) and can also be requested via email from our customer service department at [atencionalcliente@estilguru.com](mailto:atencionalcliente@estilguru.com)

FR. Les documents de support, déclarations et certifications sont disponibles dans la section de téléchargement du site web [www.estilguru.com](http://www.estilguru.com) et peuvent être demandés par e-mail auprès de notre service client à l'adresse [atencionalcliente@estilguru.com](mailto:atencionalcliente@estilguru.com)

PT. Os documentos de suporte, declarações e certificações estão disponíveis na seção de download do site [www.estilguru.com](http://www.estilguru.com) e podem ser solicitados por e-mail através do nosso serviço de atendimento ao cliente em [atencionalcliente@estilguru.com](mailto:atencionalcliente@estilguru.com)

IT. Documenti di supporto, dichiarazioni di prestazione e certificazioni sono disponibili nella sezione download del sito web [www.estilguru.com](http://www.estilguru.com) e possono essere richiesti via email al nostro servizio clienti all'indirizzo [atencionalcliente@estilguru.com](mailto:atencionalcliente@estilguru.com)